



MOTOROVÝ BĚŽECKÝ TRENAŽER

GB3900



NÁVOD K POUŽITÍ A OBSLUZE

ÚVOD

Vážený zákazníku,

blahopřejeme Vám, k zakoupení tohoto kvalitního výrobku, který byl vyvinut podle nejnovějších technických znalostí a vyroben s použitím nejmodernějších technologií.

V dnešní době, kdy se životní styl vyznačuje nedostatkem pohybu, je tento stroj nezbytným doplňkem pro udržení tělesné kondice a zdraví.

Před uvedením výrobku do provozu si, prosím, udělejte čas a pečlivě přečtěte následující návod k montáži a obsluze, a to i v případě, že jste zakoupil(a) stroj sestavený.

Pokud jste zakoupil(a) výrobek v originálním kartónovém obalu, tj. v rozebraném přepravním stavu, věnujte mimořádnou pozornost pokynům k montáži. Před zahájením montáže vyjměte opatrně jednotlivé komponenty z krabice, zkontrolujte jejich kompletnost a podle návodu si promyslete postup montáže.

Věříme, že budete se zakoupeným výrobkem spokojeni a stroj přispěje k upevnění Vašeho zdraví a životní pohody. Přejeme mnoho úspěchů, vytrvalosti a sil při dosažení Vašich sportovních cílů.

Děkujeme

ACRA s.r.o., Brodská 161, 513 01 Semily, Česká republika, www.acra.cz

BEZPEČNOSTNÍ POKYNY (PRO POSILOVACÍ STROJE S POČÍTAČEM)

Před sestavováním a použitím stroje je důležité si podrobně pročíst tyto instrukce. Bezpečného a efektivního cvičení dosáhnete tím, že všechny součásti budou řádně sestaveny a utaženy. Vaší povinností je informovat každého uživatele stroje o způsobu správného zabezpečení a používání stroje a o všech možných nebezpečích souvisejících s nesprávným zabezpečením a používáním posilovacího stroje.

V případě, že máte zdravotní problémy, konzultujte s Vaším lékařem používání stroje. Stanovisko lékaře je nezbytné v případě užívání léků, které ovlivňují srdeční rytmus, krevní tlak či hladinu cholesterolu.

Berte na vědomí reakci Vašeho těla. **Nesprávné nebo nadměrné cvičení může negativně ovlivnit vaše zdraví!** Ukončete cvičení, když budete cítit: bolesti, tlak na hrudi, nepravidelný srdeční rytmus, dýchací potíže, závratě, nevolnost. O vzniku těchto potíží informujte Vašeho lékaře. Dodržujte pitný režim, po ukončení cvičení, delším než 20 minut.

Udržujte stroj mimo dosah dětí (stroj je konstruován jen pro dospělé) a zvířat! Chraňte stroj před nepříznivými vlivy, zejména vodou, prachem, intenzivním slunečním zářením a nízkými/vysokými teplotami. Udržujte stroj v suchém a čistém stavu, čištění používejte suchý, popř. jen mírně navlhčený hadřík. Díly z černého plastu je možné ošetřit mírným nástřikem silikonového oleje.

Maximální váha cvičence je 100 kg!

Vždy používejte stroj dle těchto pokynů. V případě, že naleznete jakékoli vadné součástky v průběhu sestavování nebo kontrolování stroje nebo uslyšíte neobvyklý zvuk při používání, ukončete montáž nebo používání stroje. **Nepoužívejte stroj do odstranění závady nebo výměny vadných dílů! Opravy a seřízení přenechejte**

odborným pracovníkům servisního střediska, společnosti ACRA, s. r. o. Záruka se nevztahuje na vady způsobené neodborným zásahem (opravou) uživatele, i třetích osob.

Používejte stroj na pevném, rovném povrchu a na podložce, která chrání podlahu či koberec (není však vhodné použití pásu na velmi tlustém koberci, jelikož stroj špatně odvětrává). Pro dodržení bezpečnosti je nutno mít při cvičení kolem stroje minimálně 1 m volného místa.

Bezpečná úroveň zařízení může být udržena pouze při pravidelných kontrolách poškození a opotřebení, například lan, míst spojů, atd. **Před použitím stroje zkontrolujte, zda jsou všechny matice a šrouby řádně utaženy!**

9. Při cvičení noste vhodný oděv, vyvarujte se takového oblečení, které se může zachytit do pohyblivých částí stroje anebo omezit Váš pohyb. Neběhejte na pásu na bosu.

10. Při přemísťování stroje dávejte pozor, aby nedošlo k poranění zad. Vždy používejte techniku zdvihu nebo stroj přemísťete za asistence druhé osoby.

12. Posilovací stroj odpovídá **třídě H** – (Home) pro použití v domácnostech. **Stroj není určen pro profesionální, nebo komerční použití ani k rehabilitačním účelům! Dále není certifikován, pro použití s kardiostimulátorem.**

13. Elektro zařízení (počítač) nesmí být odstraňováno spolu se směsným komunálním odpadem, ale musí být odkládáno na místech k tomu určených nebo v místech jejich zpětného odběru, stejně tak baterie použité do počítače.

14. Tento návod k použití s bezpečnostními pokyny, záruční list a doklad o zakoupení pečlivě uschovejte!

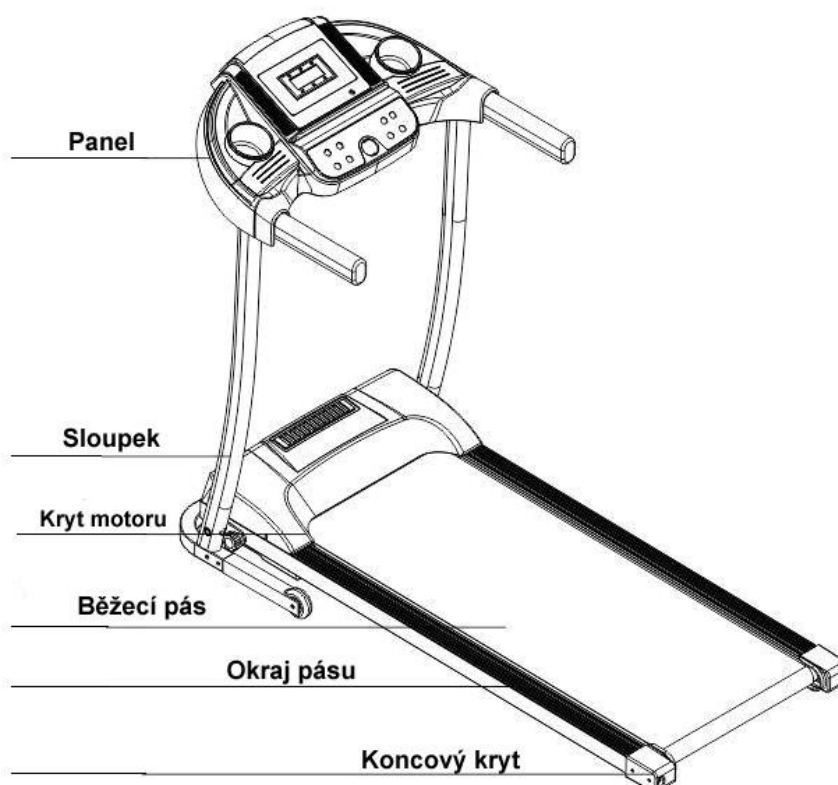

Parametry běžeckého pásu					
č.	Název	Popis			
1	Napětí	DC220-240V(50/60Hz)			
2	Výkon motoru	1.0HP			
3	Rychlost	0.8-10 Km/h			
4	Běžecká plocha	395*1100 mm			
6	Rozměry	1330*615*1025mm			
7	Maximální nosnost	100 kg			
Balení					
č.	Název		ks		
1	Běžecký pás	set	1		
2	Balení příslušenství	ks	1		
Seznam dílů příslušenství					
č.	Popis	ks	č.	Popis	ks
1	Imbusový klíč 5mm	1	6	Šroub M8*22	2
2	Kombinovaný klíč	1	7	Šroub M6*12	4
3	Bezpečnostní klíč (Safety key)	1	8		
4	Silikonový olej	1	9		
5	Návod k použití	1	10		

Pro zjištění délky šroubů můžete použít měřítko níže:

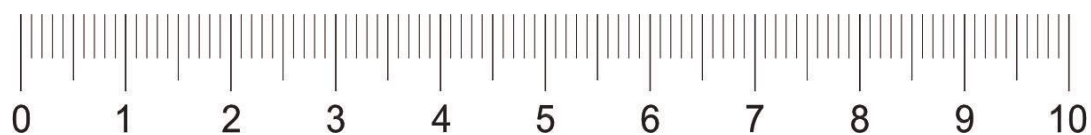

NÁVOD K MONTÁŽI

Při montáži nejprve šrouby lehce zašroubujte a pak všechny dostatečně utáhněte po kompletní montáži.

Pás položte na zem. Demontujte šroub ve směru znázorněném na následujícím obrázku. Postavte sloupky a panel ve směru znázorněném na následujícím obrázku.

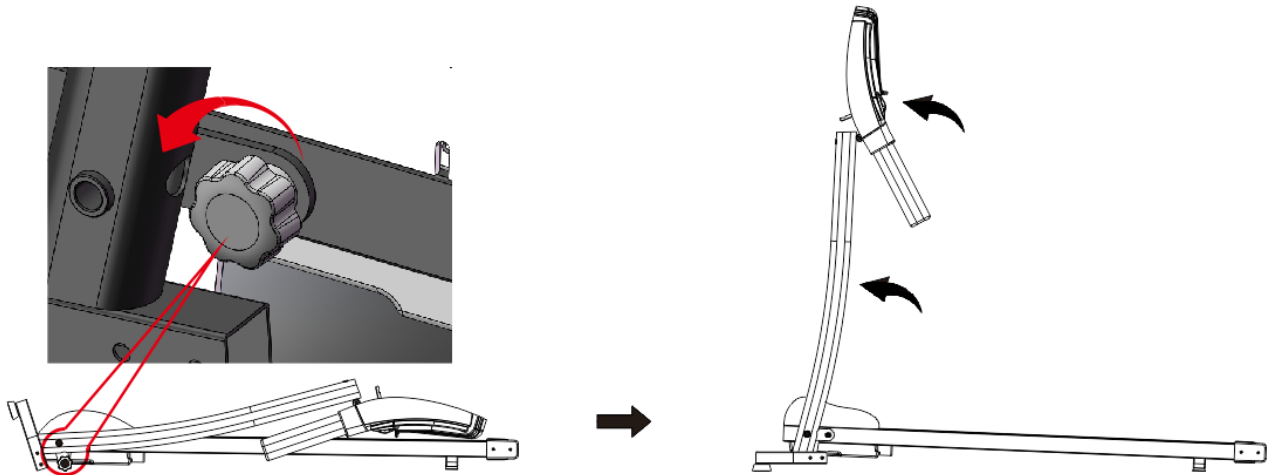

Použijte 5mm imbusový klíč a šrouby M6*12 k zajištění. Dva šrouby na každou stranu.

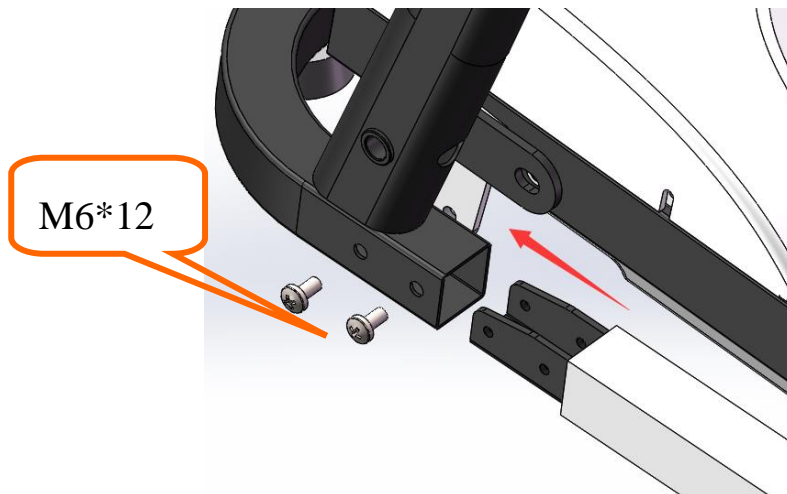

Držte levý a pravý sloupek, pomocí imbusového klíče a šroubů M8*22 zajistěte rám panelu na sloupky. Upevněte všechny šrouby z předchozích kroků a dejte pozor, aby jste neskřípli kabely pásu.

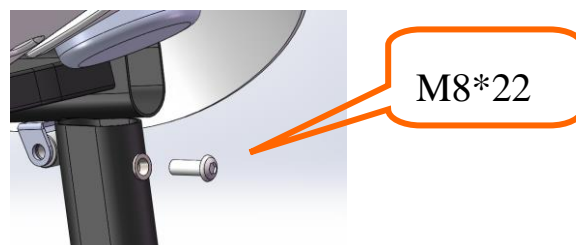

Použijte šroub z prvního kroku k zajištění rámu a sloupků. Zroubujte po směru hodinových ručiček, dle šipky na obrázku. Pokud nejde se šroubem otáčet, mírně nadzvedněte pás. (Pokud budete chtít pás opět sklopit, neutahujte šroub příliš pevně)

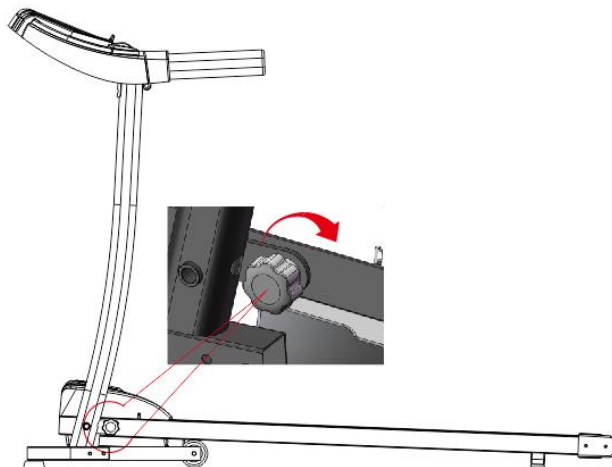

Upozornění: ujistěte se, že jsou veškeré šrouby dostatečně utaženy. Před připojením do elektrické sítě zkontrolujte že žádná část není vynechána.

Přiložte bezpečnostní klíč na žlutý bod dle obrázku. **Pozn. Pás uvedete do chodu pouze s připojenou bezpečnostní pojistkou na panelu.**

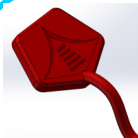
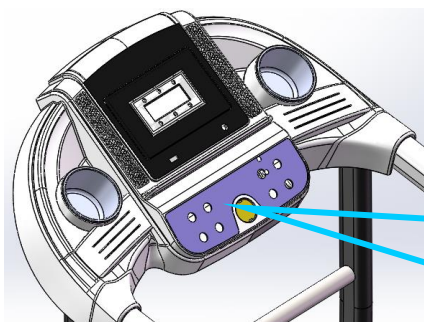

Bezpečnostní pojistka má červenou barvu. Naleznete ji v balení s příslušenstvím.

Pokyny pro skladování

Pokud se běhací trenažér nepoužívá, můžete zvednout pojezdovou plochu a pomocí šroubu uzamknout běžeckou plochu a základnu, jak je znázorněno na obrázku níže.

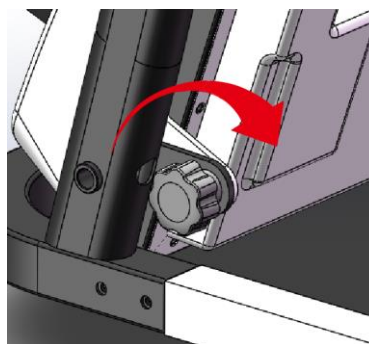
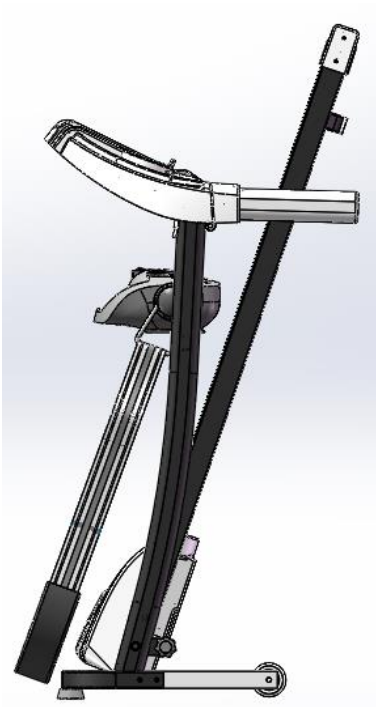

NÁVOD K POUŽITÍ

Zasuňte zástrčku do sítě a zapněte spínač v červené barvě (viz obr. níže). Když svítí, zazní zvuk “Di” a displej se rozsvítí.



Spínač

olej

Uložte bezpečnostní pojistku z dosahu dětí, pokud není pás v provozu. Stejně tak držte z dosahu dětí lahvičku se silikonovým olejem. Pokud se dostane do očí, vypláchněte je vodou a kontaktujte Vašeho lékaře.

Pás uvedete do chodu pouze s připojenou bezpečnostní pojistkou na žlutém bodu na panelu. Při používání pásu si připněte pojistku na Vaše oblečení k předejití zranění.

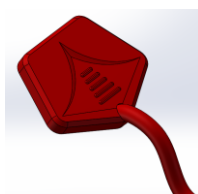

POZOR – běžecký pás je určený především k běhání (tj. používání při rychlostech vyšších než 6 - 8 km/hod). Tomu odpovídá i způsob chlazení motorového prostoru.

Lze jej bez problémů používat i na pomalejší chůzi. V režimu chůze je třeba dodržovat základní podmínky pro bezproblémový chod běžeckého pásu z důvodu chlazení motoru a regulační desky motoru.

Pomalou chůzí není motor a regulační deska dostatečně chlazená a zahřívá se. Proto je potřeba po 10 – 15 minutách chůze (také v závislosti na hmotnosti uživatele – čím je hmotnost blíže k limitní nosnosti pásu, tím kratší musí být interval chůze) zvýšit rychlost pásu na potřebných 7 - 8 km/hod. po dobu cca 1 minuty, aby se motor a regulační deska dostatečně ochladily a chůze na pásu byla opět bez rizika přehřátí nadále možná. Toto opatření zamezí riziku přehřátí regulační desky a poškození tištěných spojů a osazených součástí a spálení elektromotoru. Pokud nemůže uživatel omezenou dobu na pásu běžet, měl by se pro zvýšení rychlosti kvůli chlazení postavit na boční plastové lišty nebo z pásu na danou dobu sestoupit. Jedná se o opatření na udržení dlouhé životnosti běžeckého pásu. Při splnění těchto podmínek zaručujeme i prodlouženou záruku na motor. Samozřejmě režim chlazení závisí i na okolní teplotě prostředí. Čím chladnější je prostor tím je i chlazení motoru účinnější.

Je třeba si po zakoupení běžeckého pásu vyzkoušet provozní podmínky a podle toho se řídit při používání běžeckého pásu.

Funkce počítače

Nálepka:



Funkce tlačítek

Pás se spustí po 3 vteřinách odpočítávání

Pás má 3 pevné programy na odpočítávání hodnot do nuly a 12 automatických programů.

Funkce bezpečnostní pojistky

Pokud je bezpečnostní pojistka odpojena, zobrazí se na displeji "E7". Bežecký pás se postupně zastavuje až se vypne. Po vložení bezpečnostní pojistky zpět, veškerá data se do dvou vteřin vymažou.

Za všech okolností se běhací pás zastaví po odpojení bezpečnostní pojistky. Na obrazovce se zobrazí rychlé informace. Vraťte bezpečnostní pojistku, data displeje se vrátí zpět do počátečního stavu.

Tlačítka



Start: Pokud je pás zapnut, stiskněte tlačítko Start. Displej ukazuje 1 km/h a pás se rozjede.

Stop: Pokud pás běží, stiskněte tlačítko Stop, všechna data se vymažou a pás postupně přejde do úplného zastavení a vrátí se do manuálního režimu.



Programy

V pohotovostním režimu lze pomocí tohoto tlačítka přepínat volby z ručního režimu na automatické programy P1 až P12. Manuální režim je režim s výchozí rychlostí 1,0 km/h, nejvyšší rychlost je 10km/h .



MODE

V pohotovostním režimu můžete stisknutím tohoto tlačítka nastavit možnosti tří pevných programů odpočítávání: časový režim odpočítávání, odpočítávání vzdálenosti a odpočítávání kalorií.



Nastavení hlasitosti +/-

Při připojení k mobilnímu telefonu stiskněte tlačítko "+" pro zvýšení hlasitosti a pro snížení hlasitosti stiskněte "-".

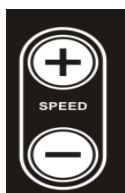

Rychlost

Pomocí těchto tlačítek nastavte rychlost běžeckého trenažéru o 0,1 km. Stisknutím tlačítka "+" zvýšíte rychlost a "-" snížíte rychlost.

Zobrazované funkce

1. Rychlost

Zobrazuje momentální hodnotu rychlosti.

2. Čas

Zobrazuje nastavenou dobu běhu v manuálním režimu a programové odpočítávání času.

3. Vzdálenost

Vzdálenost se zobrazuje nasčítáváním v manuálním nebo programovém nastavení, nebo odpočítáváním vzdálenosti.

4. Kalorie

Kalorie se nasčítávají v manuálním nebo programovém nastavení nebo odpočítáváním kalorií.

5. Srdeční tep – puls

Srdeční tep je snímán, bliká značka ve tvaru srdce se snímanou hodnotou tepů za minutu.

V průběhu cvičení můžete měřit srdeční tep. Hodnoty se po uchopení snímačů zobrazí do 5 sekund.

Naměřené údaje jsou orientační, nejedná se o přesné lékařské měření. V průběhu měření bliká ikona srdce na displeji. Pro měření je třeba mít lehce vlhké ruce.

Automatický přednastavený program

Každý program je rozdělený na 10 sekcí dle níže uvedené tabulky. Při odčítání času se průběžně mění rychlost, jak je v tabulce uvedeno. Je možné vybírat celkově z 12-ti programů.

Programy \ Čas		Doba trvání programu v minutách									
		1	2	3	4	5	6	7	8	9	10
P1	Rychlost	3	3	6	5	5	4	4	4	4	3
P2	Rychlost	3	3	4	4	5	5	5	6	6	4
P3	Rychlost	2	4	6	8	7	8	6	2	3	2
P4	Rychlost	3	3	5	6	7	6	5	4	3	3
P5	Rychlost	3	6	6	6	8	7	7	5	5	4
P6	Rychlost	2	6	5	4	8	7	5	3	3	2
P7	Rychlost	2	9	9	7	7	6	5	3	2	2
P8	Rychlost	2	4	4	4	5	6	8	8	6	2
P9	Rychlost	2	4	5	5	6	5	6	3	3	2
P10	Rychlost	2	5	7	5	8	6	5	2	4	3
P11	Rychlost	2	5	6	7	8	9	10	5	3	2
P12	Rychlost	2	3	5	6	8	6	9	6	5	3

Parametry nastavení programu na odečítání ze zvolených hodnot – čas, vzdálenost, kalorie

Nastavte odpočítávání času na 15 minut a spusťte funkci. Program odpočítá 15 minut postupně do

nuly a pás se zastaví. Stejně je to i s ostatními hodnotami. Počáteční hodnota nastavená na odpočítávání kalorií je 50 kcal. Počáteční (výchozí) hodnota nastavená na odpočítávání vzdálenosti je 1km. Pořadí hodnot jak jdou za sebou : čas, vzdálenost a kalorie.

Chybová hlášení na displeji

Číslo chyby	Popis	Řešení
E1	Závada v komunikaci mezi řídicí jednotkou a displejem stroje	Možná závada: 1. Poškozený propojovací kabel – nutná výměna nebo oprava 2. Konec kabelu je vysunut z konektorů – zasunout ji napevno zpět do správné pozice 3. Poškozená řídicí jednotka – nutná oprava nebo výměna
E2	Žádný signál od motoru.	Možná závada: Zkontrolujte správné zapojení kabelů motoru a kabelu snímače rychlosti. Přitom zkontrolujte, zda je snímač rychlosti ve správné poloze nebo zda není poškozený, případně zda není poškozený kabel snímače. Zkontrolujte, zda není poškozený zdrojový kabel motoru.
E3	Přepět'ová ochrana: Kolísání napětí v síti Poškození motoru nebo řídicí jednotky	Možná závada: Zjistěte skutečné napětí – po dosažení běžné výše kolem 230 V pás znovu zapněte. Zkontrolujte, zda během chodu motoru se něco nepálí, pokud ano, vyměňte motor. Porucha motoru nebo řídicí jednotky – nutná oprava
E6	Kolísání napětí v síti Poškození motoru nebo řídicí jednotky	Možná závada: Zjistěte skutečné napětí – po dosažení běžné výše kolem 230 V pás znovu zapněte Porucha motoru nebo řídicí jednotky – nutná oprava
E7	Není zapojený bezpečnostní klíč – safety key	Vložte bezpečnostní klíč na tlačítko pod displejem. Pás by se měl poté rozběhnout.

Běžná údržba

Upozornění: Před údržbou se ujistěte, že je pás vypojen z elektrické sítě.

Mazání pohyblivých částí a čištění:

Tření podložky může hrát důležitou roli ve fungování a životnosti Vašeho stroje. Proto doporučujeme pravidelně promazávat pohyblivé části, aby se zvýšila životnost pásu.

Mazadlo je přibaleno k výrobku. Měli byste aplikovat přiložené mazadlo, po cca prvních 40 hodinách provozu. Dále doporučujeme promazávat plošinu dle následujícího časového rozvrhu:

- mírné používání (méně než 3 hodiny za týden) každých 5 měsíců
- střední používání (4-7 hodin týdně) každé 2 měsíce
- časté používání (více než 7 hodin týdně) každých 14 dní.

Pro otírání od prachu, použijte měkký, vlhký hadřík. Otřete plochu mezi pásem a plošinou.

Rovnoměrně rozetřete mazadlo na vnitřní povrch pásu a plošinu (ujistěte se, že stroj je vypnutý a odpojený od zdroje).

Pravidelně promazávejte přední a zadní válečky, abyste udrželi jejich maximální výkon.

POZOR! Před údržbou a čištěním, se ujistěte, že je pás odpojen od elektrického proudu.

Je také nutné průběžně odstraňovat prach z prostoru motoru a přilehlých částí. Odšroubujte plastový kryt nad motorem a celý prostor buď vysajte vysavačem (OPATRNĚ, abyste se nedotli a nepoškodili tištěné spoje a všechny elektrické součástky). Pokud nechcete používat vysavač, použijte jemný štětec, který opatrně vše očistěte od prachu. Následně kryt opět nasadíte na původní místo. Je třeba dodržet pravidlo, že pás BUDE ODPOJENÝ od zdroje elektrického proudu !

- Úprava klínového řemene:

Vypojte pás z napájení (ze sítě) a sundejte ochranný kryt. Uvolněte čtyři šrouby na motoru a šroubujte seřizovací šroub – speciální šroub, určený pro nastavení. Šroubujte ve směru hodinových ručiček. Po té zašroubujte všechny čtyři šrouby na motoru.

Zapněte pás do napájení. Překontrolujte zda klínový řemen není uvolněný a je dostatečně napnutý. Pokud je třeba řemen ještě dopnout, opakujte úkon ještě jednou.

- Nastavení běžeckého pásu:

Používejte pás na pevném, rovném povrchu. Pokud i tak není pás stabilní, navolte na pásu rychlost 6-8 km/h. Pokud je pás vychýlen více vpravo šroubujte ½ otáčky dle prvního obrázku.

Pokud je pás vychýlen vlevo, šroubujte ½ otáčky dle druhého obrázku pro vybalancování pásu.



Mazání pásu

Mažte pravidelně spodní část běžecké plochy silikonovým olejem, dle obrázku níže. Stačí nanést menší množství oleje a uvést pás do chodu, aby se olej roznesl po celé běžecké ploše.

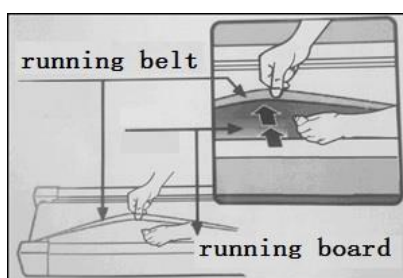

ZÁRUČNÍ LIST **(Posilovací stroje s počítačem)**

Na výrobek se poskytuje kupujícímu (spotřebiteli) záruka v době trvání 24 měsíců od zakoupení (převzetí). Záruční list spolu s dokladem o zakoupení a návodem k použití pečlivě uschovejte!

REKLAMACE

Práva z odpovědnosti za vady lze uplatňovat jen u prodávajícího, u kterého byl výrobek zakoupen. Je třeba vytknout vadu – tzn. dostatečně přesně označit vadu, popřípadě to, jak se vada navenek projevuje. Obecně formulované sdělení, že výrobek má vadu, nestačí!

Vytknutí musí obsahovat i oznámení konkrétního práva z odpovědnosti za vady, kterého se kupující domáhá, a je třeba jej doložit vyplněným záručním listem s razítkem prodávajícího a dokladem o zakoupení (účtenkou) s datem prodeje. Výrobek je zároveň nutno opatřit vyhovujícím obalem, nejlépe originálním.

Kupující má právo, aby byla vada odstraněna bezplatně, řádně a včas (nejpozději ve 30 denní lhůtě od uplatnění reklamace, nedohodne-li se kupující s prodávajícím na době delší), popřípadě výrobek vyměněn.

Doba od uplatnění práva z odpovědnosti za vady až do doby, kdy kupující po skončení opravy byl povinen výrobek převzít (bez ohledu na to, kdy kupující věc fakticky převzal) se do záruční doby nepočítá.

Práva z odpovědnosti za vady věci zaniknou, nebyla-li uplatněna v záruční době (tzn. nejpozději posledního dne záruční doby).

ZÁRUKA SE NEVZTAHUJE NA:

Opotřebením výrobku způsobené jeho obvyklým užíváním. (Obvyklým užíváním se rozumí používání k účelu, ke kterému je výrobek určen a způsobem, který je popsán v příloženém návodu k použití)

ZÁRUKA SE DÁLE NEVZTAHUJE NA VADY ZPŮSOBENÉ:

Mechanickým poškozením; (například vady způsobené proříznutím výrobku nebo jeho části při rozbalování)

Neodborným zásahem (opravou) uživatele, i třetích osob;

Nesprávným zacházením či zacházením v rozporu s návodem k použití;

Neprováděním nutné údržby popsané v návodu k použití;

Vystavením nepříznivým vnějším vlivům, nízkým/vysokým teplotám, nevhodným skladováním;

Neodvratitelnou událostí – živelnou pohromou;

PLACENÁ OPRAVA:

Je-li vytýkána vada, na kterou se záruka nevztahuje, nebo již uplynula záruční doba, a kupující požaduje opravu, jedná se o opravu placenou.

Cena a podmínky budou stanoveny po dohodě se servisním střediskem společnosti ACRA, s.r.o

Ostatní práva a povinnosti se řídí ustanoveními zák. č. 40/1964 Sb., občanského zákoníku, zejména § 612 a násl.

Ekologická likvidace elektrozařízení (počítač) je zajištěna v rámci kolektivního systému RETELA.

Za obaly od výše uvedeného výrobku byl zaplacen poplatek za využití a zpětný odběr dle § 10 a § 12 zák. č. 477/2001 Sb., o obalech, do systému EKO-KOM pod identifikačním číslem EK – F0020281.

Typové označení výrobku:	Datum prodeje: Razítko a podpis prodávajícího:
---------------------------------	---

Datum reklamace	Vytýkaná vada	Záznamy servisního střediska	Výměna součástky	Poznámka
-----------------	---------------	------------------------------	------------------	----------

--	--	--	--	--

V případě jakýchkoli dotazů kontaktujte servisní středisko nebo reklamační oddělení:

ACRA s.r.o

Brodská 161

Reklamační oddělení – tel./fax 481 623 322, e-mail: reklamace@acra.cz

513 01 Semily

IČ: 64254330